

KANGASALAN SEURAKUNNAN HAUTAUSTOIMEN OHJESÄÄNTÖ

SISÄLLYSLUETTELO

JOHDANTO.....	2
HAUTAUSTOIMEN OHJESÄÄNTÖ.....	4
1 § Hautaustointa koskevat säännökset	4
2 § Hautaustoimen hallinto	4
3 § Hautausmaat	5
4 § Hautausmaakaava ja käyttösuunnitelma	6
5 § Hauta	7
6 § Hautaoikeus	7
7 § Hautaamisjärjestys.....	9
8 § Hautaoikeuden haltija	10
9 § Todistus hautaoikeudesta	11
10 § Ruumiin ja tuhkan käsittely, säilyttäminen ja kuljettaminen.....	11
11 § Hautaaminen	12
12 § Haudatun ruumiin tai tuhkan siirto	13
13 § Haudan hoitaminen.....	14
14 § Hautamuistomerkit	15
15 § Hautakirjanpito.....	17
16 § Hautausmaan katselmus.....	18
17 § Liikkuminen hautausmaalla.....	18
18 § Hautausmaalla noudatettava järjestys.....	19
19 § Räjätystyöt hautausmaalla.....	19
20 § Voimaantulo.....	21
SOVELTAMISOHJEITA.....	22
1 § Hautaustointa koskevat säännökset	22
2 § Hautaustoimen hallinto	22
3 § Hautausmaat	22
4 § Hautausmaakaava ja käyttösuunnitelma	22
5 § Hauta	22
6 § Hautaoikeus	23
7 § Hautaamisjärjestys.....	23
8 § Hautaoikeuden haltija	24
9 § Todistus hautaoikeudesta	24
11 § Hautaaminen	24
12 § Haudatun ruumiin tai tuhkan siirto	24
13 § Haudan hoitaminen.....	24
14 § Hautamuistomerkit	25
15 § Hautakirjanpito.....	26
16 § Hautausmaan katselmus.....	26
18 § Järjestysmääräykset	26

LYHENTEET

KL = Kirkkolaki 26.11.1993/1054

KJ = Kirkkojärjestys 8.11.1991/1055/1993

JOHDANTO

Kirkkojärjestyksen 17 luvun 13 §:n mukaan kirkkohallitus antaa tarvittaessa ohjeita hautaustoimen hoitamisesta. Ensimmäinen koko kirkkoa koskeva yhteinen hautaustoimen ohjesääntö laadittiin vuonna 1954. Ohjesääntöä tarkistettiin vuosina 1972 ja 1979 ja viimeisin laaja ohjesäännön tarkistus tehtiin kirkkolain ja terveydensuojelulainsäädännön uudistusten johdosta vuonna 1994. Nyt tapahtuva ohjesäännön uudistus liittyy hautaustoimilain voimaantuloon vuoden 2004 alussa sekä hautaustoimilain johdosta tehtäviin kirkkolain 17 luvun ja kirkkojärjestyksen 17 luvun muutoksiin. Tässä hautaustoimen malliohjesäännössä esitetyt viittaukset kirkkolakiin ja kirkkojärjestykseen ovat siinä muodossa kuin ne ovat tulleet voimaan vuoden 2004 alusta.

Hautaustoimilain mukaan Suomen evankelis-luterilaisen kirkon seurakunnilla ja seurakuntayhtymillä on velvollisuus ylläpitää yleisiä hautausmaita. Lain keskeisiä lähtökohtia ovat arvokkuuden ja kunnioittavuuden vaatimukset ruumiin ja tuhkan käsittelyssä ja hautausmaan hoidossa sekä vainajan katsomuksen kunnioittaminen. Hautaustoimen ohjesääntö osaltaan tukee näiden tavoitteiden toteutumista.

Tämä hautaustoimen malliohjesääntö on tarkoitettu käytettäväksi mallina, kun seurakunnat laativat omat hautaustoimen ohjesääntönsä. Seurakuntayhtymissä tehdään mallin pohjalta tarvittavat sovellutukset. Hautaustoimen ohjesäännön hyväksyy kirkkovaltuusto ja päätös on alistettava tuomiokapitulin vahvistettavaksi. Kirkkolain 17 luvun 7 §:n mukaan hautaustoimen ohjesääntöön on otettava tarkemmat toimeenpanoa ja menettelyä koskevat määräykset haudoista, hautakirjanpidosta, haudan hoidolle asetetuista vaatimuksista ja hautamuistomerkkien hyväksymisestä sekä hautausmaalla noudatettavasta järjestyksestä.

Tässä malliohjesäännössä on esitetty malli hautaustoimen ohjesäännöksi sekä kuhunkin asiaan liittyviä lainkohtia ja muita säännöksiä. Lisäksi lopussa on ohjesäännön eri kohtien soveltamisohjeita. Kirkkovaltuuston päätös hautaustoimen ohjesäännön hyväksymisestä sekä tuomiokapitulin vahvistamispäätös koskevat vain ohjesääntötekstiä. Ohjesäännön määräyksissä ei esitetä lainkohtia. Niitä noudatetaan muutenkin ohjesäännöstä riippumatta. Jos seurakunta ohjesäännön luettavuuden helpottamiseksi haluaa tämän malliohjesäännön mukaisella tavalla esittää ohjesäännön määräysten yhteydessä asioihin liittyviä lainkohtia, seurakunnan on pidettävä huolta siitä, että ohjesäännöstä on saatavilla versio, jossa lakiteksti on ajan tasalla. Soveltamisohjeita ei esitetä seurakunnan ohjesäännössä.

Seurakunnan tulee laatia oma hautaustoimen ohjesääntönsä seurakunnan olosuhteiden mukaan ottaen huomioon seurakunnan hautausmaiden paikalliset ominaispiirteet ja hautauskäytännöissä omaksuttu kulttuuri sekä järjestyksen tarkoituksenmukaisuus. Malliohjesäännössä esitetty jaottelu eri asiarhyymiin on laadittu helpottamaan seurakunnan ohjesäännön laatimista. Seurakunnan ohjesääntö voi poiketa esitetystä yleispiirteisempään tai yksityiskohtaisempaan suuntaan tarpeen mukaan. Kaikkia mallissa esitettyjä kohtia ei seurakunnan ohjesäännössä tarvitse toistaa, jos seurakunta ei näe siihen aihetta. Esimerkiksi hautaoikeuden haltijaa koskevan kohdan voi poistaa ohjesäännöstä, jos seurakunnalla ei ole täydentäviä määräyksiä laissa mainittuun. Antaessaan omia yksityiskohtaisempia säännöksiään seurakunnan on huolehdittava siitä, että säännös ei ole ristiriidassa lain, asetuksen tai oikeuskäytännön kanssa.

HAUTA, HAUTAPAikka, HAUTASIJAJ

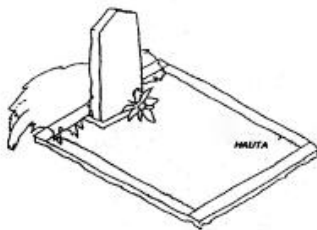

Haudalla tarkoitetaan yhden tai useamman vainajan hautaamista varten varattua maa- aluetta hautausmaalla.

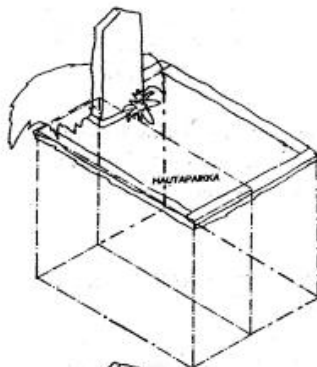

Hautapaikalla tarkoitetaan yhtä tai useampaa (normaalisti kahta) päällekkäin haudattavaa arkkua varten varattua tilaa haudassa. Piirroksen haudassa on kaksi arkkuhautapaikkaa.

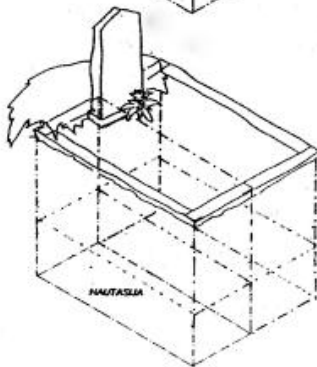

Hautasijalla tarkoitetaan yhden arkun tai uurnan paikkaa haudassa. Piirroksen haudassa, johon haudataan kahteen kerrokseen, on neljä arkkuhautasijaa.

Kuva: hauta, hautapaikka ja hautasija

HAUTAUSTOIMEN OHJESÄÄNTÖ

Hyväksytty Kangasalan kirkkovaltuustossa 2.5.2006

Vahvistettu Tampereen hiippakunnan tuomiokapitulissa 14.6.2006

1 § Hautaustointa koskevat säännökset

Seurakunnan hautaustoimessa on noudatettava hautaustoimilaissa, kirkkolaissa, kirkkojärjestyksessä sekä muissa laeissa ja asetuksissa olevien säännöksiä lisäksi tämän ohjesäännön määräyksiä.

Hautaustoimilaki (457/2003)
 Kirkkolaki (1054/1993) 17 luku
 Kirkkojärjestys (1055/1993) 17 luku
 Terveysturvallisuusasetus (1280/1994) 7 luku 39 - 42 §

KL 17 luku
 7 §
 Hautaustoimen ohjesääntö

Kirkkovaltuusto hyväksyy hautaustoimen ohjesäännön, joka on alistettava tuomiokapitulissa vahvistettavaksi.

Hautaustoimen ohjesääntöön on otettava tarkemmat toimeenpanoa ja menettelyä koskevat määräykset haudoista, hautakirjanpidosta, haudan hoidolle asetetuista vaatimuksista ja hautamuistomerkkien hyväksymisestä sekä hautausmaalla noudatettavasta järjestyksestä.

2 § Hautaustoimen hallinto

Seurakunnan hautaustoimesta vastaa kirkkoneuvosto. Tämän ohjesäännön lisäksi päätösvallan käyttämisestä hautaustoimeen liittyvissä asioissa määrätään kirkkoneuvoston ohjesäännössä ja viranhaltijoiden johtosäännössä.

Hautaustoimen tehtäviä hoitaa hautausmaan toimisto ja taloustoimisto.

KL 10 luku

3 § 3 mom

Jaostot ja niiden toimivalta

Kirkkoneuvoston jaostoille voidaan antaa valta ratkaista kirkkoneuvoston puolesta ohjesäännössä mainittuja asioita, ei kuitenkaan asioita, joita koskeva päätös on alistettava tai jotka koskevat esityksen tekemistä kirkkovaltuustolle tai sen päätöksen täytäntöön panemista.

4 § 2 ja 3 mom

Johtokunnat. Viranhaltijan ja luottamushenkilön toimivalta

Kirkkoneuvoston puheenjohtajalle ja varapuheenjohtajalle sekä kirkkoneuvoston alaiselle viranhaltijalle voidaan ohje- tai johtosäännössä antaa valta ratkaista kirkkoneuvostolle kuuluvia säännössä mainittavia asioita, joiden merkitys ei ole sellainen, että asian käsittelemistä kirkkoneuvostossa on pidettävä tarpeellisena.

Asiaa, jota 3 §:n 3 momentin mukaan ei saa antaa kirkkoneuvoston jaoston ratkaistavaksi, ei voida antaa johtokunnan päätettäväksi eikä edellä 2 momentissa mainitun luottamushenkilön tai viranhaltijan ratkaistavaksi.

5 §

Ratkaisuvallan siirtäminen

Kirkkoneuvosto tai sen puheenjohtaja voi ohjesäännössä määrätyn ajan kuluessa siirtää johtokunnan ja 4 §:ssä mainitun luottamushenkilön tai viranhaltijan päättämän asian kirkkoneuvoston käsiteltäväksi. Kirkkoneuvosto voi tällöin kumota päätöksen tai muuttaa sitä taikka palauttaa asian uudelleen käsiteltäväksi.

3 § Hautausmaat

Vanha- ja uurnahautausmaa, Läntinen hautausmaa, Itäinen hautausmaa, Sahalahden hautausmaa, Kuhmalahden Vanha hautausmaa ja Kuhmalahden Uusi hautausmaa.

Hautaustoimilaki 1 luku

3 §

Velvollisuus ylläpitää yleisiä hautausmaita

Evankelis-luterilaisen kirkon seurakuntien tai seurakuntayhtymien tulee ylläpitää yleisiä hautausmaita. Hautausmaa voi olla useamman seurakunnan tai seurakuntayhtymän yhteinen.

KJ 17 luku

1 §

Seurakunnalla tulee olla oma tai toisen seurakunnan tai seurakuntayhtymän kanssa yhteinen hautausmaa taikka oikeus käyttää muuta vihittyä hautausmaata.

4 § Hautausmaakaava ja käyttösuunnitelma

Hautausmaan käytössä noudatetaan hautausmaakaavaa ja hautausmaan käyttösuunnitelmaa.

KL 17 luku

8 §

Hautausmaakaava ja hautausmaan käyttösuunnitelma

Kirkkovaltuusto hyväksyy jokaista hautausmaata varten hautausmaakaavan ja hautausmaan käyttösuunnitelman, jotka on alistettava tuomiokapitulin vahvistettaviksi. Kirkkojärjestyksessä säädetään niistä asioista, joista hautausmaakaavassa ja hautausmaan käyttösuunnitelmassa on määrättävä.

KJ 17 luku

6 §

Hautausmaakaava on yleiskartta, joka osoittaa hautausmaan rajat, sen liikenteen järjestelyt, eri toimintojen sijoitukset sekä jakaa hauta-alueet sopiviin yksiköihin. Hautausmaakaava laaditaan siten, että hautausmaaksi varattu alue tulee maaston luonne, kauneusnäkökohdat ja seurakunnan taloudellinen kantokyky huomioon ottaen käytetyksi tarkoituksenmukaisesti. Kaavaan sisältyy myös hautausmaa-alueen kuivatus- ja vesihuoltosuunnitelma, jätehuollon järjestäminen sekä käytävien, hauta-alueiden ja rakennusten sijainti.

Hautausmaan käyttösuunnitelma sisältää hautausmaakaavan sanallisen selityksen, joka selventää ne hautausmaakaavan yksityiskohdat, jotka eivät ilmene piirustuksista. Suunnitelmasta ilmenee lisäksi, onko hautausmaalla tai sen osalla käytössä syvähaudaus ja missä järjestyksessä hautaosastot otetaan käyttöön. Käyttösuunnitelmassa otetaan huomioon myös eri aikoina perustettujen hautausmaan osien ominaispiirteet sekä esitetään hautausmaan käytön erityiset rajoitukset.

5 § Hauta

Haudalla tarkoitetaan yhden tai useamman vainajan hautaamista varten varattua maa-aluetta hautausmaalla. Hauta sisältää yhden tai useamman vierakkaisen hautapaikan ja kukin hautapaikka yhden tai useamman päällekkäisen hautasijan (ks. kuva sivulla 3).

Arkkuhaudan vähimmäissyvyydestä määrätään terveydensuojeluasetuksessa. Jos hautausmaa tai sen osa käyttösuunnitelmassa on osoitettu kerros- eli syvähautaukseen ja maan laatu sen sallii, voidaan hautaan haudata kaksi tai useampia arkkuja päällekkäin, jolloin vähimmäissyvyyteen lisätään 0,6 metriä arkku kohden.

Urnahaudan vähimmäissyvyys on 0,6 metriä. Tämä ei kuitenkaan koske ilman urnaa haudattavaa tuhkaa. Arkkuhautasija voidaan muuttaa urnahautaukseen siten, että asiasta tehdään merkintä seurakunnan hautakirjanpitoon. Urnia voidaan haudata päällekkäin tilan salliessa.

Tuhkan hautaaminen voidaan suorittaa kestävästä aineesta tehdyssä uurnassa myös uurnaholviin (kolumbaarioon). Uurnaholvissa voi olla yhdelle tai useammalle uurnalle tarkoitettuja hautapaikkoja.

Muistolehdossa ei ole näkyvästi merkittyjä hautasijoja eikä yksityisiä muistomerkkejä.

Hautausmaalla voi olla myös tuhkan sirottelualue.

Hautausmaalla voi olla alue, joka on tarkoitettu joukkotuhon uhrien hautaamiseksi yhteishautaan.

Terveydensuojeluasetus 40 § 2 ja 3 mom.

Arkkuun sijoitettu ruumis on haudattava maahan vähintään 150 senttimetrin syvyyteen. Samaa arkkuhautasijaa saa käyttää aikaisintaan 15 vuoden kuluttua edellisestä hautaamisesta.

Ruumis voidaan sijoittaa myös hautakammioon edellyttäen, ettei siitä aiheudu terveyshaittaa. Hautakammioon saa haudata 2 momentissa mainittua aikaa lyhyemmin väliajoin edellyttäen, että kunnan terveydensuojeluviranomainen hyväksyy hautaamisen.

6 § Hautaoikeus

Hautasijan osoittamisesta on voimassa, mitä siitä erikseen säädetään.

Seurakunta osoittaa pyynnöstä hautasijan erilliseltä tunnustuksettomalta hauta-alueelta, joka sijaitsee Itäisellä hautausmaalla. Tällä hauta-alueella noudatetaan seurakunnan hautaustoimen ohjesääntöä ja muita hautaustoimen säännöksiä.

Kun hauta määräajan päättymisen jälkeen luovutetaan uudelleen, on ensisijainen oikeus hautaan sillä, jolla on aiemmin ollut oikeus tulla siihen haudatuksi.

Hautaustoimilaki 2 luku

4 §

Hautasijan osoittaminen

Evankelis-luterilaisen kirkon seurakunta tai seurakuntayhtymä on velvollinen vaadittaessa osoittamaan hautasijan vainajalle, jonka kotikuntalaissa (201/1994) tarkoitettu kotikunta oli kuolinhetkellä seurakunnan tai seurakuntayhtymän alueella.

Jos vainajalla ei kuollessaan ollut kotikuntalaissa tarkoitettua kotikuntaa, 1 momentissa mainittu velvollisuus on sillä evankelis-luterilaisen kirkon seurakunnalla tai seurakuntayhtymällä, jonka alueella vainaja kuollessaan asui.

Evankelis-luterilaisen kirkon seurakunta tai seurakuntayhtymä on lisäksi velvollinen vaadittaessa osoittamaan hautasijan myös sellaiselle kuolinhetkellä ulkomailla asuneelle Suomen kansalaiselle, jonka viimeinen kotikuntalaissa tarkoitettu kotikunta ennen ulkomaille muuttamista oli seurakunnan tai seurakuntayhtymän alueella.

5 §

Tunnustukseton hauta-alue

Hautasija on pyynnöstä osoitettava erilliseltä tunnustuksettomalta hauta-alueelta, joka ei saa sijaita kohtuuttoman kaukana seurakunnan tai seurakuntayhtymän alueesta.

Tunnustukseton hauta-alue on erillinen hautausmaa tai muusta hautausmaasta selvästi erottuvalla tavalla rajattu hautausmaan osa.

Hautaustoimilaki 8 luku

28 § 3 mom

Voimaantulo- ja siirtymäsäännös

Tämän lain 5 §:ssä säädettyä velvoitetta osoittaa hautasija tunnustuksettomalta hauta-alueelta sovelletaan kolmen vuoden kuluttua lain voimaantulosta.

KL 17 luku

2 §

Hautaoikeus

Oikeudesta tulla haudatuksi seurakunnan hautausmaahan säädetään hautaustoimilaissa (457/2003). Kirkkoneuvosto voi luovuttaa hautaoikeuden muullekin kuin hautaustoimilain 4 §:ssä tarkoitetulle vainajalle. Oikeus haudataan luovutetaan kuolemantapauksen yhteydessä. Samalla hautaoikeus voidaan luovuttaa myös vainajan omaisille. Kirkkoneuvosto voi erityisestä syystä luovuttaa hautaoikeuden muulloinkin. Hautaoikeuden haltija voi luovuttaa tämän oikeuden vain seurakunnalle.

Hautaoikeus luovutetaan enintään 50 vuoden määräajaksi. Hautaoikeuden voimassaoloaika lasketaan haudan luovuttamista seuraavan kalenterivuoden alusta. Voimassaoloaika päättyy kuitenkin aikaisintaan sen kalenterivuoden lopussa, jona viimeisestä hautauksesta on kulunut 15 vuotta, ei kuitenkaan ennen kuin haudata voidaan uudelleen käyttää. Hautaoikeuden voimassaoloaika voidaan oikeudenhaltijan hakemuksesta jatkaa, jollei siitä aiheudu haittaa hautausmaan tarkoituksenmukaiselle järjestelylle tai hoidolle. Hautaoikeus on voimassa vain niin kauan kuin haudata on rauhoitetun hautausmaan osana. Hautaoikeus lakkaa ilman irtisanomista.

Hautaoikeuden lakkaamisesta siinä tapauksessa, että haudan hoito on olennaisesti laiminlyöty, säädetään 5 §:n 3 momentissa.

KL 26 luku

7 §

Hautaustoimi

Jos seurakunta on ennen tämän lain voimaantuloa luovuttanut haudan ainiaaksi, tämä luovutus on edelleen voimassa niin kauan kuin haudata on rauhoitetun hautausmaan osana. Hautaan sovelletaan kuitenkin, mitä 17 luvun 5 §:ssä on säädetty.

Hautoihin, jotka on luovutettu määräajaksi ennen tämän lain voimaantuloa, sovelletaan tätä lakia ja sen nojalla annettuja määräyksiä siltä osin kuin ne eivät rajoita hautaoikeuden haltijalla kumotun kirkkolain mukaan olleita oikeuksia.

7 § Hautaamisjärjestys

Haudattaessa aikaisemmin lunastettuun haudataan on hautausjärjestelyistä huolehtivan esitettävä tarvittaessa ensisijaisten oikeudenomistajien suostumus asiaan sekä sukuselvitys.

KL 17 luku

4 §

Hautaamisjärjestys

Jollei siitä, keitä haetaan voidaan haudata, ole sovittu 3 §:n 2 momentin mukaisesti, haetaan saadaan ensisijaisesti haudata vainaja, jota varten haata on luovutettu, ja tämän puoliso sekä lisäksi satuneiden kuolemantapausten mukaisessa järjestyksessä suoraan etenevässä tai takenevässä polvessa oleva sukulainen ja tämän puoliso. Jollei tällaista sukulaista ole tai jos haataoikeuden haltija siihen suostuu, haetaan saadaan haudata vainajan sisar ja veli sekä heidän lapsensa, sanottujen henkilöiden otto- ja kasvattilapset sekä näiden kaikkien puoliset. Haataoikeuden haltijan suostumuksella voi haataustoimesta vastaava seurakunnan viranomainen antaa luvan haudata haataan muunkin henkilön, milloin siihen on erityinen syy.

8 § Haataoikeuden haltija

Haataoikeuden haltijasta on voimassa mitä siitä säädetään erikseen.

KL 17 luku

3 §

Haataoikeuden haltija

Haataoikeuden haltija edustaa niitä, joita voidaan haudata haataan, sekä käyttää puhevaltaa haataa koskevissa asioissa siten kuin haataustoimilaissa sekä tässä laissa ja sen nojalla säädetään tai määrätään.

Haataoikeuden haltijasta ja siitä, keitä haetaan voidaan haudata, sovitaan haataa luovutettaessa. Jos sopimusta ei ole tehty vuoden kuluessa haadan luovutuspäivästä tai jos tehtyä sopimusta ei voida olosuhteiden muuttumisen johdosta noudattaa, haataoikeuden haltijaksi tulee vainajan leski tai, milloin leskeä ei ole taikka hänkin on kuollut, ensimmäiseksi haataan haadatun vainajan lähimmät perilliset. Jos heitä on useita, heidän on valittava haataoikeuden haltija edustamaan heitä haataa koskevissa asioissa. Haataoikeuden uudesta haltijasta on ilmoitettava haataustoimesta vastaavalle seurakunnan viranomaiselle.

Jos ensimmäiseksi haataan haadatun vainajan lähimmät perilliset eivät ole voineet sopia haataoikeuden uudesta haltijasta, kirkkoneuvosto voi määrätä haataoikeuden haltijan ja antaa etusijan paikakunnalla asuvalle tai sille, joka on huolehtinut haadan hoidosta.

9 § Todistus hautaoikeudesta

Hautaoikeuden haltijalle annetaan todistus, jossa on tiedot haudan sijainnista, hautaoikeuden voimassaoloajasta ja hautaoikeuden haltijasta sekä, jos siitä on sovittu, keitä hautaan voidaan haudata.

10 § Ruumiin ja tuhkan käsittely, säilyttäminen ja kuljettaminen

Ruumis säilytetään ennen hautaamista suljetussa arkussa ruumissuojassa, jonne ei saa päästää sivullisia. Arkkuun on merkittävä vainajan nimi.

Hautaustoimesta vastaava viranomainen voi määrätä ruumiin siirrettäväksi hautaan ennen hautaamista terveydensuojelusyistä tai muusta erityisestä syystä. Tällöin hauta on peitettävä arkun korkeudelta.

Omaisten pyynnöstä ruumis voidaan viedä hautaan ennen hautaamista, jos esteitä siihen ei ole.

Mikäli tuhkaa ei ole noudettu krematoriosta vuoden kuluessa tuhkaamisesta, seurakunnalla on oikeus haudata tuhka seurakunnan ylläpitämän hautausmaan muistolehtoon.

Terveystieteiden tutkimuskeskus 7 luku

41 §

Ruumiin käsittely, säilyttäminen ja kuljettaminen

Jos vainaja on sairastanut tarttuvaa tautia ja tartunnan vaara on edelleen olemassa, on vainajan kuolinsyyn selvittäjän ilmoitettava tästä ruumista käsittelevälle.

Muulla kuin sairaalan tiloissa ruumis on säilytettävä asianmukaisessa tiiviissä arkussa tai vastaavassa ennen hautaamista.

Ruumiin kuljettaminen on sallittua vain siihen tarkoitukseen varatussa kulkuneuvossa.

Ruumiinkuljettamisesta valtioiden välillä säädetään erikseen.

Hautaustoimilaki 7 luku

18 §

Tuhkan luovuttaminen

Krematorion ylläpitäjä saa luovuttaa tuhkan vain haudattavaksi tai muulla tavoin pysyvästi yhteen paikkaan sijoitettavaksi. Luovutuksensaajan on ennen tuhkan luovuttamista ilmoitettava kirjallisesti krematorion ylläpitäjälle, minne tuhka tullaan sijoittamaan.

Krematorion ylläpitäjä ei saa luovuttaa tuhkaa, jos on perusteltu syy epäillä, että tuhkaa tulnaisiin käsittelemään tämän lain säännösten vastaisesti.

Krematorion ylläpitäjän on tuhkan luovuttamiseen liittyvässä toiminnassa noudatettava, mitä hallintomenettelylaissa (598/1982), asiakirjan lähettämisestä annetussa laissa (74/1954) ja kielilaissa (148/1922) sekä tiedoksiannosta hallintoasioissa säädetään.

11 § Hautaaminen

Hautaamisen ajasta on sovittava kesällä viimeistään 4 työpäivää ja routaisen maan aikana 7 työpäivää ennen toimitusta. Ennen hautaamista on esitettävä hautauslupa.

Hauta kaivetaan kartan määräämään paikkaan ja sen leveys ja pituus määräytyvät arkun suuruuden mukaan siten, että arkku mahtuu riittävän väljästi laskeutumaan vaakasuorassa asennossa haudan pohjalle saakka. Haudan kaivamisen aikana näkyviin tulevat aikaisemmin haudatun vainajan jäännökset suojataan kaivamisen aikana ja sen jälkeen peitetään haudan pohjalle.

Tilapäisen haitan aiheuttaminen viereisille haudoille ei ole esteenä haudan avaamiselle.

Ruumis on haudattava helposti maatuva arkussa. Ruumiin hautaaminen voidaan erityisistä syistä sallia ilman arkkua, mikäli terveydensuojelusäännökset sen sallivat. Tuhka on haudattava helposti maatuva uurnassa. Tuhkan hautaaminen voi tapahtua myös ilman uurnaa hautausmaan käyttösuunnitelman mukaisella tavalla.

Hauta peitetään toimituksen aikana kannella, jonka päälle kukkalaitteet lasketaan.

Haudan avaamisesta ja peittämisestä huolehtii seurakunta. Omaiset voivat peittää haudan, jos siitä on erikseen sovittu.

Haudalla olevat hautamuistomerkit on hautaoikeuden haltijan kustannuksella siirrettävä syrjään ja hautauksen jälkeen taas asetettava paikoilleen siten, että muistomerkki ei vaaranna turvallisuutta.

Omaisten on poistettava hautaamisen yhteydessä haudalle lasketut kukkalaitteet kesä - elokuussa 7 päivän ja muulloin 14 päivän kuluessa, minkä jälkeen seurakunnalla on oikeus poistaa ne.

Hautaustoimilaki 1 luku

2§

Yleiset velvollisuudet

Vainajan ruumis on ilman aiheutonta viivytystä haudattava tai tuhkattava.

Vainajan ruumista ja tuhkaa tulee käsitellä arvokkaalla ja vainajan muistoa kunnioittavalla tavalla.

Vainajan ruumiin hautaamisessa ja tuhkaamisessa sekä tuhkan käsittelyssä tulee kunnioittaa vainajan katsomusta ja toivomuksia.

Hautaustoimilaki 7 luku

19 §

Tuhkan hautaaminen tai sijoittaminen muulla tavoin

Tuhka on vuoden kuluessa tuhkaamisesta haudattava tai muulla tavoin sijoitettava pysyvästi yhteen paikkaan. Jolleivät 23 §:ssä tarkoitetut henkilöt tämän jälkeen kehotuksesta huolimatta huolehdi tuhkasta, sijoitetaan tuhka vainajan kuolinpesän kustannuksella sille hautausmaalle, johon vainajalla on oikeus tulla haudatuksi.

Tuhkan sijoittamiseen on oltava alueen omistajan tai haltijan suostumus.

Terveydensuojeluasetus

40 § 1 mom

Hautaaminen

Vainajan ruumis on haudattava viivytyksettä tiiviissä asianmukaisessa arkussa tai vastaavassa taikka tuhkattava krematoriossa.

12 § Haudatun ruumiin tai tuhkan siirto

Haudattu ruumis tai tuhka saadaan siirtää toiseen hautaan, jos lääninhallitus erityisen painavista syistä on myöntänyt siihen luvan. Haudatun ruumiin siirtäminen edellyttää lisäksi kunnan terveydensuojeluviranomaisen myöntämää lupaa. Mainitut päätökset on ennen siirron valmistelua toimitettava tiedoksi seurakunnalle.

Hautaustoimilaki 8 luku

24 §

Haudatun ruumiin tai tuhkan siirto

Haudattu ruumis tai tuhka saadaan erityisen painavista syistä lääninhallituksen luvalla siirtää toiseen hautaan. Haudatun ruumiin siirtämiseen tarvittavasta terveydensuojeluviranomaisen luvasta säädetään erikseen.

Terveydensuojeluasetus

42 §

Haudatun ruumiin siirtäminen

Haudatun ruumiin siirtämistä koskevaan kunnan terveydensuojeluviranomaiselle osoitettuun hakemukseen on liitettävä tiedot vainajasta sekä virallinen selvitys kuoleman syystä ja ajasta, ruumiin hautapaikasta sekä selvitys ruumille varatusta uudesta hautapaikasta.

Kunnan terveydensuojeluviranomaisen on hankittava hautausmaiden omistajilta lausunto terveydellisten seikkojen selvittämiseksi haudatun ruumiin siirtämisestä tehdystä hakemuksesta.

Kunnan terveydensuojeluviranomainen voi tarvittaessa kieltää haudatun ruumiin siirtämisen tai määrätä ruumista siirrettäessä noudatettavista muista toimenpiteistä terveyshaitan ehkäisemiseksi. Kunnan terveydensuojeluviranomaisen on määrättävä aika, jonka kuluessa ruumiin siirtäminen on toimitettava.

Kunnan terveydensuojeluviranomaisen on lähetettävä ruumiin siirtämistä koskeva päätös tiedoksi sen kunnan terveydensuojeluviranomaiselle, jonne ruumis siirretään, sekä asianomaisten hautausmaiden omistajille.

Kunnan terveydensuojeluviranomaisen edustajan on oltava paikalla ruumista haudasta otettaessa ja uudelleen haudattaessa.

Hallintolaki (434/2003)

34 § 1 mom

Asianosaisen kuuleminen

Asianosaiselle on ennen asian ratkaisemista varattava tilaisuus lausua mielipiteensä asiasta sekä antaa selityksensä sellaisista vaatimuksista ja selvityksistä, jotka saattavat vaikuttaa asian ratkaisuun.

13 § Haudan hoitaminen

Hautaa on hoidettava niin kuin siitä on erikseen säädetty.

Seurakunta voi tarvittaessa antaa määräyksiä hautausmaan hoitamisesta yleisen järjestyksen ja rauhan säilyttämiseksi.

Hautoja hoitavan yrittäjän on tehtävä asiasta ilmoitus seurakunnalle.

Jos hautoja hoitava yrittäjä haluaa käyttää työssään seurakunnan tarvikkeita tai muita hautausmaan palveluja, hänen on sovittava siitä seurakunnan kanssa erikseen.

Kirkkovaltuusto voi kirkkolain mukaisilla perusteilla määrätä haudan seurakunnan kustannuksella säilytettäväksi. Kirkkovaltuusto voi tällöin myös hyväksyä sopimuksen, jolla muu yhteisö tai henkilö sitoutuu vastamaan haudan hoitamisesta.

KL 17 luku

5 §

Haudan hoito

Haudat on pidettävä hautausmaan arvoa vastaavasti hoidettuina. Haudan hoidosta vastaa hautaoikeuden haltija. Kirkkovaltuusto voi kuitenkin päättää, että seurakunnan kustannuksella huolehditaan hautausmaalla tai sen osalla olevien hautojen perushoidosta. Milloin hautausmaalle on haudattu vainaja, jonka muiston vaalimista on pidettävä seurakunnan kannalta tärkeänä, kirkkovaltuusto voi päättää, että hauta hoidetaan seurakunnan kustannuksella.

Seurakunta voi sopia hautaoikeuden haltijan kanssa, että seurakunta ottaa korvauksesta määräajaksi vastuun haudan hoidosta. Seurakunta voi tehdä sopimuksia hautojen hoidosta myös siten, että hoitokorvaukset sijoitetaan erityiseen hautainhoitorahastoon, jonka varoilla kyseiset haudat hoidetaan.

Jos haudan hoito on olennaisesti laiminlyöty, kirkkoneuvosto voi velvoittaa hautaoikeuden haltijan kunnostamaan haudan vuoden määräajassa siitä, kun päätös on annettu hänelle tiedoksi. Jollei hän sitä tee, kirkkoneuvosto voi julistaa hautaoikeuden menetetyksi. Päätöksestä on tiedotettava 24 luvun 11 §:n 1 momentissa säädetyllä tavalla.

Milloin hautaoikeuden haltijasta tai hänen olinpaikastaan ei saada tietoa, ilmoitus 3 momentissa tarkoitettusta tai hautaustoimilain 14 §:n 3 momentissa tarkoitettusta tai muusta hautaa koskevasta päätöksestä tai ilmoituksesta on pantava tiedoksi haudalle. Päätöksestä tai ilmoituksesta on lisäksi kuulutettava paikkakunnalla yleisesti leviävässä sanomalehdessä.

14 § Hautamuistomerkit

Haudalle saa asettaa hautausmaan käyttösuunnitelman tai seurakunnan hyväksymien muistomerkkiohjeiden mukaisen muistomerkin. Muusta muistomerkistä on laadittava suunnitelma, joka on hyväksyttävä seurakunnalla ennen muistomerkin valmistamista. Sama menettely koskee vanhan muistomerkin muuttamista sekä uuden muistomerkin tuomista aiemmin lunastetulle haudalle.

Päätöksen hautamuistomerkin tai sitä koskevan muutoksen hyväksymisestä tekee kirkkoneuvosto, jollei asiaa johtosäännössä ole delegoitu viran-

haltijalle. Muistomerkin pystyttämisen ajankohdasta on sovittava etukäteen seurakuntapuutarhurin kanssa.

Haudalle asetettava muistomerkki on sijoitettava haudan rajojen sisäpuolelle. Muistomerkki on asennettava siten, ettei kaatumisen tai vieremän vaaraa ole. Hautamuistomerkkejä koskevat tarkat säädökset ilmenevät hautatoimen ohjeistosta, joka hyväksytään seurakunnassa.

Hautamuistomerkin tulee olla hautausmaalle tuotaessa valmiiksi tehty eikä se saa olla hautausmaalla paikoilleen asentamattomana kauemmin kuin työn suoritus vaatii. Viereisten hautojen vahingoittamista on vältettävä. Hautamuistomerkin asettaminen on sallittu vain sulan maan aikana.

Työn päätyttyä on hauta heti siistittävä. Jos viereistä hautaa on vahingoitettu, on se heti korjattava. Ajoneuvoilla rikotut nurmikot, muu vahinko tai seurakunnalle jääneet siistimistyöt veloitetaan vahingon aiheuttajalta tai laiminlyöjältä.

Seurakunnalla on oikeus kuljettaa pois paikoilleen asettamatta jätetyt hautamuistomerkit tai muut laitteet. Työstä aiheutuvat kustannukset veloitetaan laiminlyöjältä.

Haudan reunustaminen aidalla, kiveyksellä tai muuten on kielletty, jollei hautausmaan käyttösuunnitelma sitä salli.

Määräysten vastaisesti asetettu muistomerkki on seurakunnan kehotuksesta viipymättä korjattava tai poistettava. Seurakunta voi määrätä haudalta poistettaviksi asiaankuulumattomat aidat, puut, pensaat ja muut kasvit.

Hautaoikeuden päättyessä on hautamuistomerkkien osalta voimassa mitä siitä erikseen säädetään.

Hautausoimilaki 5 luku

14 §

Hautamuistomerkit

Hautaoikeuden haltija päättää haudalle sijoitettavista hautakivistä ja muista muistomerkeistä. Muistomerkin tulee olla hautausmaan ylläpitäjän hyväksymä.

Haudalle sijoitettua muistomerkkiä ei saa poistaa ilman hautausmaan ylläpitäjän suostumusta.

Hautaoikeuden lakattua hautausmaan ylläpitäjän tulee tarjota hautaoikeuden haltijalle mahdollisuus poistaa hautamuistomerkki, jollei hautausmaan ylläpitäjä erityisestä syystä päättä pitää muistomerkistä huolta hautaoikeuden lakkaamisen jälkeen.

KL 17 luku

6 §

Erimielisyyden ratkaiseminen

Kirkkoneuvosto ratkaisee erimielisyyden hautaoikeudesta, hautaoikeuden haltijasta, siitä keitä haetaan voidaan haudata, haudan haltijan velvollisuuksista tai muusta hautaa tai hautaamista koskevasta asiasta, jollei hautaustoimilaissa ole toisin säädetty.

KJ 17 luku

12 §

Jos hautaoikeus on lakannut ja haudalla on taiteellisesti tai historiallisesti arvokkaita rakennelmia tai muistomerkkejä, joita ei voida pitää paikallaan, ne on asetettava sopivaan paikkaan hautausmaalla tai muulla tavoin huolehdittava niiden säilyttämisestä.

15 § Hautakirjanpito

Haudoista ja niihin haudatuista pidetään hauta- ja vainajaluetteloa.

Hautausmaakohtaiseen hauluetteloon merkitään hautausmaan osasto, rivi, hauta, hautapaikka ja hautasija, haudatun nimi, siunaamisajankohta, hautaamisajankohta, hautaoikeuden voimassaoloaika, hautaoikeuden haltija ja hänen osoitteensa sekä keitä haetaan voidaan haudata. Lisäksi rekisteriin voidaan merkitä taiteellisesti tai historiallisesti arvokkaat muistomerkit ja niiden sijainti.

Aakkoselliseen vainajaluetteloon merkitään hautaustoimilain hautarekisteriltä edellyttämät tiedot.

Hautaustoimilaki 5 luku

12 §

Hautarekisteri

Hautausmaan ylläpitäjän on pidettävä rekisteriä, josta ilmenevät vainajan:

- 1) sukunimi ja etunimet;
- 2) syntymäaika tai henkilötunnus;
- 3) kuolinaika;
- 4) hautaamisajankohta;
- 5) hautaamistapa; sekä
- 6) haudan sijainti.

Rekisteriin voidaan merkitä myös hautaoikeuden haltijan nimi ja postiosoite, hautaoikeuden voimassaoloaika sekä tieto siitä, keitä haudataan voidaan haudata. Lisäksi rekisteriin voidaan merkitä hautausmaalla olevat taiteellisesti tai historiallisesti arvokkaat muistomerkit ja niiden sijainti.

Vainajista, joiden tuhka on sijoitettu muistolehtoon, merkitään rekisteriin 1 momentissa säädetty tiedot lukuun ottamatta tuhkan sijaintia.

Tässä pykälässä tarkoitettu rekisteri tulee säilyttää pysyvästi. Kun 8 §:ssä tarkoitettu yhteisö tai säätiö lopettaa toimintansa, tulee tässä pykälässä tarkoitettut asiakirjat luovuttaa säilytettäväksi arkistolaitokseen.

16 § Hautausmaan katselmus

Kirkkoneuvoston taloudellinen jaosto huolehtii siitä, että hautausmaan ja sillä olevien rakennusten katselmus suoritetaan vuosittain. Katselmuksessa päätetään toimenpiteistä, joihin hautausmaan hoidosta vastaavan viranhaltijan tekemät esitykset sekä tehdyt havainnot antavat aiheita. Erityisesti katselmuksessa todetaan,

- 1) onko hautausmaaston ohjesääntöä ja vahvistettua hautausmaan käyttösuunnitelmaa noudatettu;
- 2) onko hautakirjanpito yhtäpitävä hautausmaalla suoritettujen toimenpiteiden kanssa;
- 3) onko yksityisiä hautoja kunnostettu ja hoidettu ohjesäännön mukaisesti ja
- 4) onko seurakunnan huolehtimien hautojen hoito ollut sopimusten ja annettujen määräysten mukaista.

Katselmuksesta laaditaan pöytäkirja.

17 § Liikkuminen hautausmaalla

Yleisöllä on vapaa pääsy hautausmaalle toukokuun alusta elokuun loppuun klo 6 - 21 , muina vuoden aikoina valoisana aikana.

Erityisinä juhla-aikoina, kuten pyhäinpäivänä, jouluna ja uudenvuodenpäivänä ja näiden aattoina sekä kiirastorstaiasta pääsiäispäivään hautausmaa on avoinna yleisölle läpi vuorokauden.

18 § Hautausmaalla noudatettava järjestys

Hautausmaalla noudatetaan hiljaisuutta ja arvokkuutta. Hautoja, hautausmaan istutuksia ja nurmikoita ei saa vahingoittaa. Hautausmaan rauhaa häiritsevä työ on hautausmaatoimituksen ajaksi keskeytettävä.

Muut kuin hautausmaan henkilökuntaan kuuluvat eivät saa tehdä hautausmaalla työtä sunnuntaisin, juhlapäivinä, pimeällä eikä klo 21.00 jälkeen.

Moottoriajoneuvoliikenne ja pysäköinti on sallittua vain sille erikseen osoitetuilla alueilla. Muilla alueilla moottoriajoneuvoa saa käyttää vain ruumiin tai hautamuistomerkin kuljettamiseen taikka välttämättömään huoltoajoon. Ajoneuvojen tulee olla sellaisia, että hautausmaan käytävät kestävät niiden painon. Hautamuistomerkkejä ja laitteita sekä muita painavia tavaroita saadaan kuljettaa hautausmaalla ainoastaan seurakunnan määräämänä aikana

Polkupyöräily, kelkkailu tai hiihtäminen on hautausmaalla kielletty.

Tupakointi on kielletty siunauskappelissa, ruumishuoneessa ja hautausmaatoimituksessa.

Hautausmaalla kävijät eivät saa luoda lunta haudoille eikä käytäville vaan se on vietävä sille osoitettuun paikkaan.

Koti- ja lemmikkieläimiä ei saa tuoda hautausmaalle.

Hautausmaata ei saa käyttää lasten leikkipaikkana

Jätteet on lajiteltava asianmukaisella tavalla siten, että puutarhajäte erotetaan kaatopaikalle vietävästä jätteestä.

Hautausmaalla on lisäksi noudatettava seurakunnan ja hautausmaahenkilökunnan antamia määräyksiä rauhan ja järjestyksen säilyttämiseksi. Hautausmaahenkilökunnan velvollisuus on valvoa, että hautausmaalta poistetaan henkilöt, jotka käyttäytyvät sopimattomasti tai rikkovat järjestysmääräyksiä.

Järjestyslaki (612/2003)

Jätelaki (1072/1993)

19 §

Roskaamiskielto

<p>Ympäristöön ei saa jättää roskaa, likaa eikä käytöstä poistettua konetta, laitetta, ajoneuvoa, alusta tai muuta esinettä siten, että siitä voi aiheutua vaaraa tai haittaa terveydelle, epäsiisteyttä, maiseman rumentumista, viihtyisyyden vähentymistä tai niihin rinnastettavaa muuta vaaraa tai haittaa (roskaamiskielto).</p>

19 § Räjätystyöt hautausmaalla

Räjätystyön suorittamisesta hautausmaalla noudatetaan mitä siitä erikseen säädetään ja määrätään.

Räjätysten suorittaminen hautausmaalla ei ole suositeltavaa muutoin kuin poikkeustapauksissa.

Räjähdeasetus (473/1993) 2 luku

5 § 1 ja 2 mom

Räjähdeiden valmistuksessa, varastoinnissa, käytössä sekä kuljetuksessa tehdas-, varasto- ja satama-alueella tulee noudattaa käsiteltävien räjähteiden laatuun ja määrään sekä olosuhteisiin nähden riittävää huolellisuutta ja varovaisuutta.

Räjähteiden valmistus, varastointi ja käyttö on järjestettävä sekä näihin tarkoituksiin käytettävät tilat, rakennukset ja laitteistot suunniteltava, rakennettava ja sijoitettava sekä varustettava valvonta- ja varojärjestelmillä siten kuin henkilö-, omaisuus- ja ympäristövahinkojen estämiseksi on toiminnan vaarallisuus huomioon ottaen kohdella tarpeellista.

Valtioneuvoston asetus panostajien pätevyyskirjoista (122/2002)

2 §

Panostajan pätevyyskirjan saaneella on oikeus työssä käsitellä ja käyttää räjähteitä panostajalaissa (219/2000) ja tässä asetuksessa sekä räjäytys- ja louhintatyön järjestysohjeista annetun valtioneuvoston päätöksen (410/1986) 4 §:ssä säädetyin edellytyksin.

Valtioneuvoston päätös räjäytys- ja louhintatyön järjestysohjeista (410/1986, muutokset 848/1994, 49/1995, 121/1996 ja 123/2002).

20 § Voimaantulo

Tämä ohjesääntö tulee voimaan, kun tuomiokapitulin vahvistamista koskeva päätös saa lainvoiman.

Tällä ohjesäännöllä kumotaan aikaisempi 7.2.2001 vahvistettu hautaus-toimen ohjesääntö.

SOVELTAMISOHJEITA

1 § Hautaustointa koskevat säännökset

- Hautaustoimen ohjesäännössä säädetään seurakunnan olosuhteiden mukaan niistä asioista, joiden ohjeistukseen kirkkolaki ja kirkkojärjestys antavat seurakunnalle toimivaltaa. Hautaustoimen ohjesäännössä ei esitetä lain ja asetuksen säännöksiä vaan niitä yksityiskohtaisempia asioita, joiden ohjeistukseen seurakunnalla on tarvetta.
- Hautaustoimen ohjesääntö koskee seurakunnan koko hautaustointia. Hautausmaakaava ja hautausmaan käyttösuunnitelma (ks. 4 §) ovat hautausmaakohtaisia suunnitelmia.
- Seurakunta joutuu yksittäisiä hautoja koskevassa päätöksenteossään toisinaan otamaan kantaa hautaustoimen ohjesäännöstä poikkeavaan tilanteeseen. Seurakunnan on huolehdittava siitä, että päätöksellä ei olellaisella tavalla syrjäytetä ohjesäännön määräyksen tavoitetta.

2 § Hautaustoimen hallinto

- Yksittäisten viranhaltijoiden päätösvallasta hautaustoimeen liittyvissä asioissa on tarkoituksenmukaista määrätä viranhaltijoiden johtosäännössä.

3 § Hautausmaat

- Tähän kirjataan luettelo seurakunnan ylläpitämistä hautausmaista.
- Hautausmaa voi olla myös useamman seurakunnan tai seurakuntayhtymän yhteinen.

4 § Hautausmaakaava ja käyttösuunnitelma

- Hautaustoimen ohjesääntöön ei oteta niitä hautausmaakohtaisia määräyksiä, jotka esitetään hautausmaakaavassa ja hautausmaan käyttösuunnitelmassa.
- Hautausmaakaavan ja käyttösuunnitelman määräykset voivat koskea hautausmaata tai sen osaa. Jos esimerkiksi hautausmaalla, jolla on vanhoja arkkuhautoja, sallitaan enää vain tuhkahautaus, tulee siitä olla maininta hautausmaan käyttösuunnitelmassa.

5 § Hauta

- Hautausmaan perustamista tai laajentamista koskevassa vahvistuspäätöksessä voi olla terveydensuojeluasetusta tiukempi rajoitus siitä, milloin arkkuhautasijan voi ottaa uudelleen käyttöön. Seurakunta voi määrätä lisärajoituksesta hautaustoimen oh-

jesäännössä tai hautausmaan käyttösuunnitelmassa (ks. 4 §). Määräys voi kuulua esim. "Samaa arkkuhautasijaa saa käyttää aikaisintaan 25 vuoden kuluttua edellisestä hautaamisesta."

- Tuhkan hautaamiseen voi olla myös muita kuin mallissa mainittuja hautaustapoja, jolloin asia on esitettävä seurakunnan omassa hautaustoimen ohjesäännössä.

6 § Hautaoikeus

- Kirkkolain 17 luvun 2 §:n nojalla voidaan antaa seurakunta- tai hautausmaakohtaisia määräyksiä. Kuolemantapauksen yhteydessä luovutettavien hautaoikeuksien määrää on syytä hautausmaan käyttösuunnitelmalla rajoittaa, esimerkiksi kahteen rinnakkaiseen hautapaikkaan.

- Hautasijaa ei voi varata ennakoon muutoin kuin poikkeuksellisesti, erityisistä syistä. Tällaisessa tilanteessa haudan hoitaminen jo ennen kuin siihen on haudattu on syytä sopimuksella varmistaa.

- Hautaustoimilain siirtymäsäännöksen mukaan seurakunnan on voitava osoittaa hautasija tunnustuksettomalta hauta-alueelta vuoden 2007 alusta. Seurakunta voi perustaa oman tunnustuksettoman hauta-alueen tai sopia toisen seurakunnan kanssa tämän ylläpitämän tunnustuksettoman hauta-alueen käyttöoikeudesta. Alue ei saa sijaita kohtuuttoman kaukana seurakunnan alueesta. Esimerkissä on tunnustuksettoman hauta-alueen käyttöoikeuden sopimuksella muualta hankkineen seurakunnan säännös. Vastaavasti tunnustuksetonta hauta-aluetta ylläpitävän ja sitä sopimuksen perusteella muille seurakunnille käyttöön tarjoavan seurakunnan hautaustoimen ohjesäännössä voi olla kohta: "Seurakunnan ylläpitämälle tunnustuksettomalle hauta-alueelle voidaan haudata vainaja, jolla on oikeus tulla haudatuksi , tai seurakunnan hautausmaalle."

- Hautaaminen on mahdollista koko hautaoikeuden voimassaoloajan. Mikäli uudelleenhautauksen jälkeinen hautaoikeuden voimassaoloaika jää lyhyemmäksi kuin haudan koskemattomuusaika, hautaoikeus on lunastettava vähintään niin pitkäksi ajaksi kuin haudan koskemattomuusaika edellyttää.

- Seurakunnan on syytä seurata hautaoikeuksien määräaikoja.

- Käytännössä on tapauksia, joissa hautaoikeuden päättyminen todetaan vasta jälkeinpäin. Tällaisessa tilanteessa seurakunta voi harkintansa mukaan antaa mahdollisuuden lunastaa määräajalle jatkoaikaa.

- Jos hautaoikeuden haltija haudan koskemattomuusajan umpeuduttua haluaa luopua hautaoikeudesta, hänelle voidaan maksaa seurakunnan määräämä korvaus. Hautaoikeuden haltija on velvollinen esittämään muiden omaisten suostumukset asiaan. Korvausta ei kuulu maksaa, jos hauta palautuu seurakunnalle hoitamattomuuden vuoksi.

7 § Hautaamisjärjestys

- Oikeus tulla haudatuksi vanhaan sukuhautaamaan voi olla monilla toisilleen vierailta eri sukuhaarojen jäsenillä. Tällaisessa tilanteessa on mahdollista, että joku, yleensä

hautaa hoitava oikeudenomistaja, hankkii muilta suostumuksen, jolla nämä luopuvat hautaoikeudestaan.

- Vanha sukuhauta voidaan seurakunnan hyväksymällä tavalla oikeudenomistajien keskinäisellä sopimuksella jakaa.

8 § Hautaoikeuden haltija

- Hautaoikeutta koskevaan todistukseen on syytä lisätä maininta, että hautaoikeuden haltijan yhteystietojen muuttumisesta on ilmoitettava seurakunnalle.

- Uuden hautaoikeuden haltijan on esitettävä muiden oikeudenomistajien suostumus asiaan sekä tarvittaessa sukuselvitys.

- Seurakunnan on syytä säilyttää hautaoikeuden haltijan esittämät valtakirjat niin kauan kuin hautaoikeus on voimassa.

9 § Todistus hautaoikeudesta

- Todistuksesta on käytetty nimitystä hautakirja.

11 § Hautaaminen

- Tuhkattavan vainajan siunaaminen tapahtuu ennen tuhkausta, ellei muuhun menettelyyn ole erityisiä syitä.

- Velvoite tuhkan hautaamisesta tai sijoittamisesta pysyvästi muualle koskee myös ennen hautaustoimilain voimaantuloa tuhkattuja vainajia. Tältä osin vastuu lain noudattamisesta on uurnan vastaanottaneella henkilöllä.

12 § Haudatun ruumiin tai tuhkan siirto

- Lääninhallituksen ja kunnan terveydensuojeluviranomaisen on ennen asian ratkaisemista kuultava hautausmaan ylläpitäjää. Ruumiin tai tuhkan vastaanottavan hautausmaan näkökulmasta keskeistä on, onko vainajalla kirkkolain mukainen oikeus tulla haudatuksi kyseiselle hautausmaalle.

- Siirron toteuttaminen ei lähtökohtaisesti kuulu seurakunnalle. Seurakunta valvoo siirtoa.

13 § Haudan hoitaminen

- Hautaoikeuden haltija voi tehdä haudan hoitamisesta sopimuksen myös kyseistä palvelua tarjoavan yrityksen tai yrittäjän kanssa. Seurakunta voi antaa hautausmaan yleisen järjestyksen ja rauhan säilyttämisen kannalta tarpeellisia määräyksiä, jotka eivät ole kohtuuttomia tämän toiminnan kannalta. Seurakunta voi myös periä kohtuullisen korvauksen esim. kasteluveden ja jätehuollon järjestämisestä.

- Seurakunnan päätoimiselle viranhaltijalle tai työntekijälle ei tule myöntää sivutoimilupaa ammattimaiseen hautojen hoitamiseen.
- Vainajan omaisilla ei lähtökohtaisesti ole oikeutta irtisanoa vainajan eläessään seurakunnan kanssa tekemää mm. haudan hoitoa koskevaa sopimusta.
- Päätös, jolla hautaoikeuden haltija veloitetaan kunnostamaan hauta sekä päätös, jolla hautaoikeus julistetaan menetetyksi, on annettava tiedoksi KL 17 luvun 3 § 3 ja 4 momentissa säädetyllä tavalla. Yleistiedoksianto ei ole riittävä, jos seurakunnalla on osoitteesta tieto tai seurakunta on ilman kohtuutonta vaikeutta saa selville hautapaikan haltijan osoitteen. Tällöin on käytettävä erityistiedoksiantoa.

14 § Hautamuistomerkit

- Muistomerkki on hautaoikeuden haltijan tai muiden oikeudenomistajien omaisuutta, ellei se lain nojalla poistamiskehotuksen jälkeen siirry seurakunnan omistukseen.
- Seurakunnan tulee tarjota hautaoikeuden haltijalle mahdollisuus poistaa hautamuistomerkki hautaoikeuden lakattua. Seurakunta voi tehdä päätöksen, että se pitää huolta kulttuurihistoriallisesti arvokkaasta hautamuistomerkistä hautaoikeuden päättymisen jälkeen, jolloin muistomerkkiä ei saa poistaa.
- Muistolehtojen yhteismuistomerkit tulisi suunnitella siten, että tarvetta nimilaattojen poistamiseen hautausmaa-alueelta hautaoikeuden päätyttyä ei tule.
- Seurakunta harkitsee muistomerkkejä koskevat menettelyt olosuhteiden mukaan. Esimerkiksi kulttuurihistoriallisesti arvokkaalla hautausmaalla seurakunta voi edellyttää suunnitelmaa kaikista uusista muistomerkeistä ja vanhoja muistomerkkejä koskevista muutoksista. Seurakunta hautausmaan ylläpitäjänä valvoo, että hautausmaalle tuotavat muistomerkit sekä niihin tehtävät lisäykset ja muutokset ovat ohjeiden mukaisia. Tarvittaessa seurakunta kieltää asentamasta ohjeiden vastaisen muistomerkin tai velvoittaa hautaoikeuden haltijan poistamaan sen tai muuten korjaamaan asian. Sama pätee muihin rakenteisiin ja istutuksiin.
- Tarvittaessa seurakunta voi edellyttää, että ennen muistomerkin paikoilleen asettamista seurakunnalle esitetään hautaoikeuden haltijan suostumus ja ellei hautaoikeuden haltijaa ole, muiden oikeudenomistajien suostumukset asiaan, sukuselvitys sekä selvitys oikeuksista kyseiseen muistomerkkiin.
- Riittävällä valvonnalla seurakunta voi myös estää oikeudenomistajien välisten erimielisyyksien syntymisen. Esim. vanhalla sukuhaudalla voi syntyä tilanne, että tilaa uusille muistomerkeille ei ole enää riittävästi. Seurakunta voi edellyttää, että haudalle tuotava muistomerkki on joko kaikkien niiden käytettävissä, joilla on oikeus tulla haudaan haudatuiksi tai sellainen, että se ei ole esteenä uusille vastaaville muistomerkeille.
- Asioiden hoitamisen kannalta on helppointa, jos seurakunta muistomerkkejä koskevissa kysymyksissä voi sopia asioista hautaoikeuden haltijan kanssa. Selvitysvelvollisuus on sillä, joka esittää haudalle tuotavaksi uuden muistomerkin tai muutoksia vanhaan muistomerkkiin.
- Kirkkoneuvostolla on toimivalta hautamuistomerkkejä koskevien päätösten tekoon, ellei sitä ole siirretty ohje- tai johtosäännöllä (ks. 2 §:n soveltamisohje). Toi-

mivalta hautamuistomerkin tai sitä koskevan muutoksen hyväksymisestä voidaan siirtää esim. seurakuntapuutarhurille.

- Muistomerkkiä koskevasta päätöksestä tiedotetaan asianosaisille ja siihen liitetään valitusosoitus. Suvun välinen erimielisyys, joka ei kuulu seurakunnan valvonnan piiriin, voidaan ratkaista riita-asiana alioikeudessa.

- Malliohjesäännön mukaan hautamuistomerkin asettaminen on sallittu vain sulan maan aikana. Valmiille alustalle muistomerkin voi tuoda luonnollisesti muulloinkin.

15 § Hautakirjanpito

- Hautaluettelo sisältää hautaustoimilain sallimat hautausmaan ylläpitämiseen tarvittavat tiedot, vainajaluettelo on hautaustoimilain vaatima rekisteri, joka on säilytettävä pysyvästi.

- Hautaamisajankohta ilmoitetaan, jos se on eri kuin siunaamisajankohta.

- Muistolehtoon haudattavasta tuhkan sijainti voidaan merkitä hautausmaakohtaiseen hautaluetteloon, jolloin asia mainitaan ohjesäännössä.

16 § Hautausmaan katselmus

- Kirkkolaki antaa mahdollisuuden katselmuksen järjestämiseen seurakunnalle parhaiten sopivalla tavalla sen mukaan, miten hautaustoimen asiat on seurakunnassa järjestetty. On huomattava, että jos katselmuksessa tai katselmuksen perusteella on tehtävä jokin päätös, niin sen tekee toimivaltainen viranomainen asianmukaista hallintomenettelyä noudattaen.

18 § Järjestysmääräykset

- Järjestysmääräykset on sovittava seurakunnan olosuhteiden mukaan. Järjestysmääräyksissä voidaan antaa myös hautausmaakohtaisia säännöksiä.